

C:\Vault_Workarea\Projekt\130052-020_Grustrerwinning\130052-22-001.dwg
 C:\Vault_Workarea\Projekt\130052-020_Grustrerwinning\SAMMANSTÄLLNING_Grustrerwinning.dwg
 Denna handling är till disposition och till elmanifester med förbehåll för ändringar. Kopiering, utlåning eller förändring utan tillstånd från Skanska är strängt förbjudet.

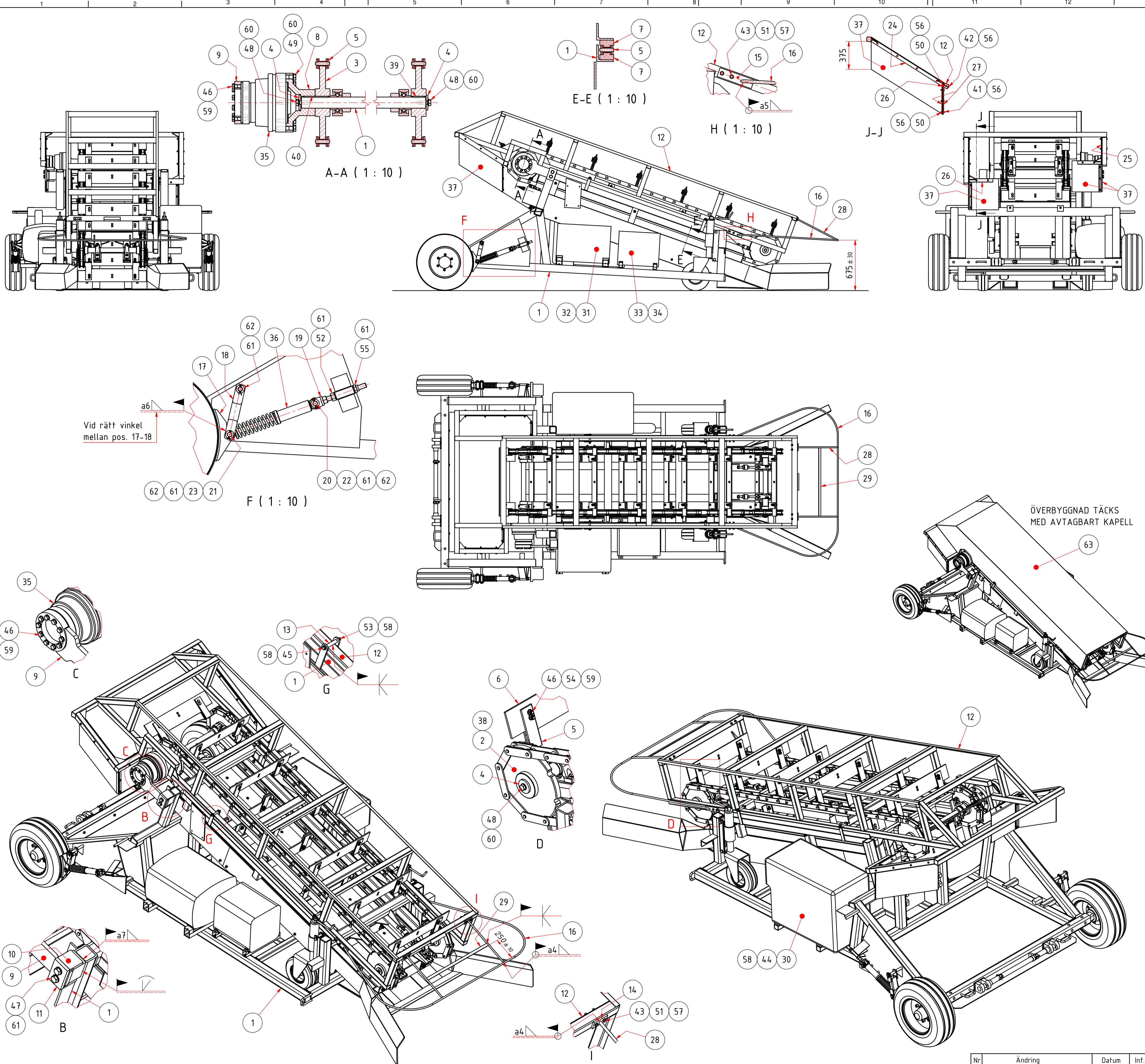

Def.nr	Anf	Benämning	Material	Riftn.nr.	Anmärkning
63	1	KAPELLVÄV			ANPASSAS
62	10	SAXPINNE	5x40		DIN 94
61	16	BRICKA	25		DIN 125A
60	12	BRICKA	21		DIN 125A
59	62	BRICKA	17		DIN 125A
58	12	BRICKA	13		DIN 125A
57	16	BRICKA	10,5		DIN 125A
56	38	BRICKA	8,4		DIN 125A
55	2	LÅSMUTTER	M24		DIN 985
54	52	LÅSMUTTER	M16		DIN 985
53	4	LÅSMUTTER	M12		DIN 985
52	2	MUTTER	M24		ISO 4032
51	8	MUTTER	M10		ISO 4032
50	17	MUTTER	M8		ISO 4032
49	8	SEKKANTSKRUV FING.	M20x1,5x70		ISO 8765
48	4	SEKKANTSKRUV	M20x45		ISO 4017
47	2	SEKKANTSKRUV	M24x100		ISO 4014
46	62	SEKKANTSKRUV	M16x55		ISO 4014
45	4	SEKKANTSKRUV	M12x120		ISO 4014
44	4	SEKKANTSKRUV	M12x75		ISO 4014
43	8	SEKKANTSKRUV	M10x90		ISO 4014
42	11	SEKKANTSKRUV	M8x90		ISO 4014
41	6	SEKKANTSKRUV	M8x40		ISO 4014
40	1	PLATTKIL	18x11x140		DIN 6885A
39	1	PLATTKIL	18x11x70		DIN 6885A
38	2	PLATTKIL	16x10x70		DIN 6885A
37	4	GUMMIDUK	T=6		ANPASSAS
36	2	HYDRAULCYLINDER, JKB HYBAND AB			HP250-50-25-70-91635
35	1	HYDRAULMOTOR			BLACK BRUIN BBC03-1010CC
34	2	MONTERINGSSATS, KRIMA ROSTFRITT AB			ART.NR. 911055-2
33	1	HYDRAULTANK 100L, KRIMA ROSTFRITT AB			ART.NR. 311100
32	1	MONTERINGSSATS, KRIMA ROSTFRITT AB			ART.NR. 711044-2
31	1	DIESELTANK 200L, KRIMA ROSTFRITT AB			ART.NR. 121200
30	1	POWER PACK			GEMINIANI 422P
29	1	PLATTSTÅNG	S235JR	30x6	L=914
28	2	RUNDSTÅNG	S235JR	Ø16	L=c:a 600
27	4	GUMMIKLÄMMA SKARV		130052-22-123	
26	2	GUMMIKLÄMMA TVÄRS		130052-22-123	
25	1	GUMMIKLÄMMA HÖ		130052-22-123	
24	1	GUMMIKLÄMMA VÅ		130052-22-123	
23	4	DISTANSRING BAK		130052-22-122	
22	4	DISTANSRING FRAM		130052-22-122	
21	2	BROMSCYL.AXEL BAK		130052-22-121	
20	2	BROMSCYL.AXEL FRAM		130052-22-121	
19	2	BROMSCYLINDERSTAG		130052-22-120	
18	2	BROMSPENDEL		130052-22-119	
17	2	BROMSKLOSS		130052-22-118	
16	1	SKYDDSBÅGE		130052-22-117	
15	2	SKYDDSB.FÄSTE SIDA		130052-22-116	
14	2	SKYDDSB.FÄSTE FRAM		130052-22-116	
13	4	FÄSTHYLSA ÖVERB.		130052-22-115	
12	1	ÖVERBYGGNAD		130052-22-112	
11	1	KONSOLLOCK		130052-22-111	
10	1	MOTORARMSKONSOL		130052-22-110	
9	1	MOTORARM		130052-22-109	
8	1	MOTORFÄSTE		130052-22-108	
7	4	GLIDLIST UNDER		130052-22-107	
6	13	SKOVEL		130052-22-106	
5	2	TRANSPORTÖRKEDJA		130052-22-104	
4	4	KEDJEHJULSBRICKA		130052-22-103	
3	2	KEDJEHJUL BAK		130052-22-102	
2	2	KEDJEHJUL FRAM		130052-22-101	
1	1	DELSAMMANSTÄLLNING		130052-22-002	

SKANSKA

Skanska Sverige AB, Teknik
 405 18 GÖTEBORG - Besök: Kilsgratan 4
 Tel: 010-448 00 00 Fax: 010-448 55 25

Datum 2010-09-21 Skala 4:25
 Konstr. JÄLLBY
 Ritad KIS

Benämning
GRUSÅTERVINNING
 MOBIL GRUSSIKT

Material
HUVUDSAMMANSTÄLLNING

Smst.nr.
 Ytjämnt Ra_{pm}: 25
 Bearbetning där ej annat anges
 Skarpa kanter brytes

Refn.nr.
130052-22-001

Filnamn 130052-22-001

Nr	Ändring	Datum	Inf.	Godk.